

# Product Specification Sheet

เอกสารแสดงคุณสมบัติผลิตภัณฑ์

FCA49C-2

MOGEN®

FAUCET SENSOR

PS-FCA49C-2 - 8 - 62

REV.00

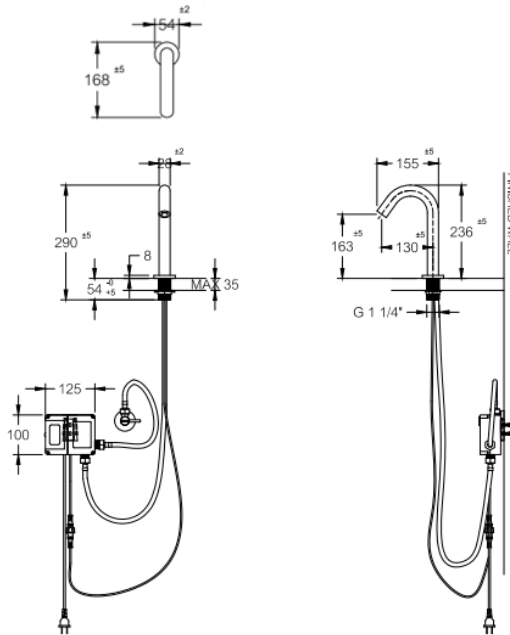

## ข้อมูลพื้นฐาน

รหัสผลิตภัณฑ์ : FCA49C-2

ประเภทผลิตภัณฑ์ : ก๊อกน้ำเซ็นเซอร์

ขนาด : 54 x 168 x 236 มิลลิเมตร ( ก x ย x ส )

สีผลิตภัณฑ์ : โครเมียม

น้ำหนักผลิตภัณฑ์ : 1.224 กิโลกรัม

ประเภทวัสดุ : ก๊อกน้ำ สแตนเลสชุบโครเมียม

**ลักษณะการติดตั้ง** : ติดตั้งเข้ากับอ่างล้างหน้า

**ระยะการติดตั้ง** : ขนาดรูเจาะที่สามารถติดตั้งก๊อกน้ำได้ 34 Ø

**ลักษณะการใช้งาน** : ใช้ SENSOR ในการควบคุมเปิด - ปิดน้ำ

**การรับประกัน** : 1 ปี

## ข้อมูลแนะนำ

ข้อต่อทางน้ำออก G1/2

แรงดันน้ำขณะใช้งานที่ 1-2 บาร์

สามารถใช้ถ่าน "AA" 4 ก้อน และไฟฟ้า 220 V

AC 220 V

DC AA = 4 ก้อน

\*\*หมายเหตุ\*\* รายการ PART LIST อาจมีการเปลี่ยนแปลง ตามความเหมาะสมของกระบวนการผลิต

## รายละเอียดเพิ่มเติม

- อัตราการไหลของน้ำโดยเฉลี่ย ที่ 4.8 ลิตร ต่อ 1 นาที ที่แรงดันคงที่ 1 บาร์