

Product Specification Sheet

เอกสารแสดงคุณสมบัติผลิตภัณฑ์

SP2110

MOGEN®

FAUCET SENSOR

PS-SP2110 - 06 - 62

REV.00

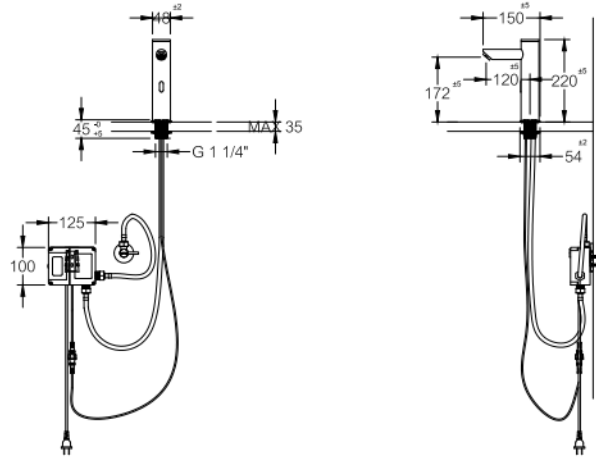

ข้อมูลพื้นฐาน

รหัสผลิตภัณฑ์	:	SP2110
ประเภทผลิตภัณฑ์	:	ก๊อกน้ำเซ็นเซอร์
ขนาด	:	54 x 150 x 220 มิลลิเมตร (ก x ย x ส)
สีผลิตภัณฑ์	:	โครเมียม
น้ำหนักผลิตภัณฑ์	:	1.1 กิโลกรัม
ประเภทวัสดุ	:	ก๊อกน้ำ สแตนเลสชุบโครเมียม

ลักษณะการติดตั้ง

ติดตั้งเข้ากับอ่างล้างหน้า

ระยะการติดตั้ง

ขนาดรูเจาะที่สามารถติดตั้งก๊อกน้ำได้ 34 Ø

ลักษณะการใช้งาน

ใช้ SENSOR ในการควบคุมเปิดปิดน้ำ

การรับประกัน

1 ปี

ข้อมูลแนะนำ

- : ข้อต่อทางน้ำออก G1/4
- : แรงดันน้ำขณะใช้งานที่ 1-2 บาร์
- : สามารถใช้ถ่าน "AA" 4 ก้อน และไฟฟ้า 220 V
- : AC 220 V
- : DC AA = 4 ก้อน

หมายเหตุ รายการ PART LIST อาจมีการเปลี่ยนแปลง ตามความเหมาะสมของกระบวนการผลิต

รายละเอียดเพิ่มเติม