

# Product Specification Sheet

MO79

MOGEN

เอกสารแสดงคุณสมบัติผลิตภัณฑ์

WATER CLOSET

PS-MO79 - 10 - 66

REV.00

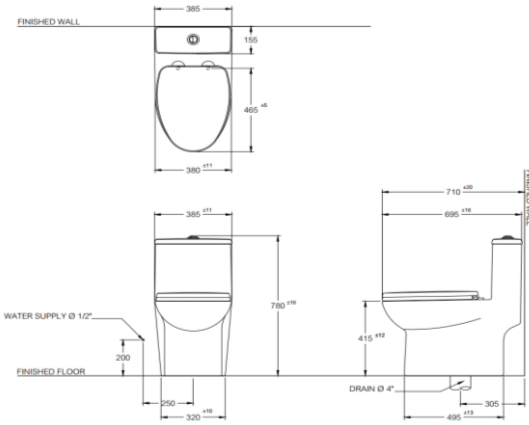

## ข้อมูลพื้นฐาน

- รหัสผลิตภัณฑ์ : MO79
- ประเภทผลิตภัณฑ์ : โถสุขภัณฑ์ 1 ชั้นแบบตั้งพื้น
- ขนาดผลิตภัณฑ์ : 385 x 695 x 780 มิลลิเมตร ( ก x ย x ส )
- ขนาดบรรจุภัณฑ์ : 405 x 705 x 790 มิลลิเมตร ( ก x ย x ส )
- ความสูงรวมฝารองนั่ง : 440 มิลลิเมตร
- สีผลิตภัณฑ์ : ขาว
- น้ำหนักผลิตภัณฑ์ : 44.2 กิโลกรัม
- น้ำหนักรวมบรรจุภัณฑ์ : 46.8 กิโลกรัม
- ประเภทวัสดุ : **วิเทรียสไชน่า** (เป็นดินเนื้อละเอียดคุณภาพสูงที่ต้องเผาจนถึงจุดสุกตัว ประมาณที่อุณหภูมิ 1220 - 1230 องศา )
- ระบบการชำระล้าง : Siphon Jet ( ระบบที่มีการชำระล้างได้เร็วและแรง โดยใช้รู JET เป็นตัวช่วยส่งน้ำเพื่อให้เกิดแรงดูด )
- ปริมาณน้ำในการชำระล้าง : DUAL FLUSH 3/6 LITER

## ชุดอุปกรณ์ประกอบ

- ชุดอุปกรณ์ Flush : SPW79/1, SPW79/2, SPW79/3, SPH79
- ฝารองนั่ง รุ่น : MO79/S1 SOFT CLOSE
- ขนาดฝารองนั่ง : 365 x 505 x 50 มม.
- น้ำหนักฝารองนั่ง : 1.520 กิโลกรัม
- ส่วนผสมฝารองนั่ง : **พอลิโพรไพลีน** [ Polypropylene : PP ]
- ขนาดสายน้ำดี : SP18 สายน้ำดี พลาสติก ยาว 15 นิ้ว ข้อต่อ 4 1/2 นิ้ว
- ปะเก็นยางเหนียว : SPO01

## ระยะการติดตั้ง

- กรณีท่อน้ำทิ้งลงพื้น : ห่างจากผนัง 305 มิลลิเมตร
- การรับประกัน : ตัวโถสุขภัณฑ์ เซรามิก 15 ปี
- ชุดอุปกรณ์ 1 ปี

\*\*หมายเหตุ\*\* รายการ PART LIST อาจมีการเปลี่ยนแปลง ตามความเหมาะสมของกระบวนการผลิต

## รายละเอียดเพิ่มเติม

- ใช้แรงดันขณะกดชำระล้างที่ 2 บาร์ (water pressure 2 bar.)
- หลังจากกดชำระล้างแบบเต็ม(6ลิตร) น้ำจะเต็มหม้อน้ำเฉลี่ยเวลาอยู่ที่ 30.50 วินาที ( Cycle time 30.50 sec.)
- หลังจากกดชำระล้างแบบเต็ม(3ลิตร) น้ำจะเต็มหม้อน้ำเฉลี่ยเวลาอยู่ที่ 13.20 วินาที ( Cycle time 12.20 sec.)